

符号	年 月 日	改 訂 履 歴	記 印	検 印

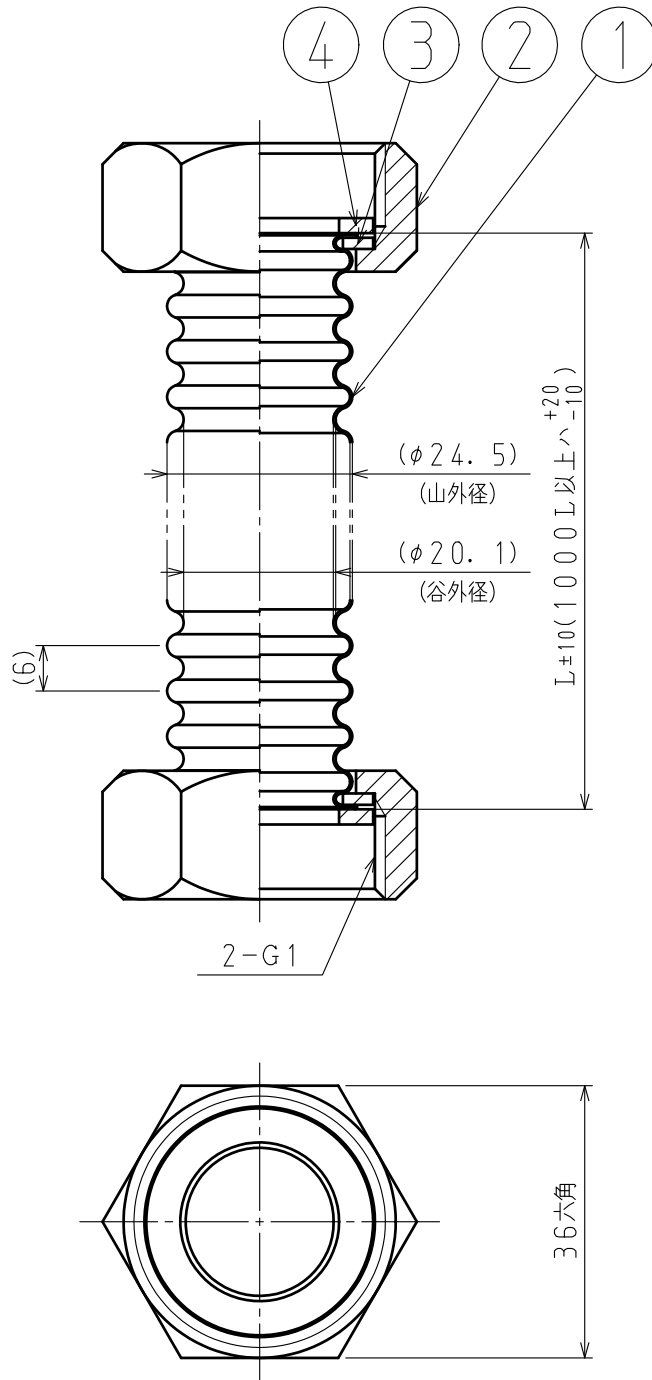

4	パッキン 25	ノンアスベスト	$\phi 30 \times \phi 21 \times 2t$	2	
3	Uリング	SUS304	1.5 t	2	
2	1" フレキナット	C3604BD	36六角	2	Ep-Cu/Ni2b, Cr0.1r
1	フレキシブルチューブ 25	SUS304	0.3 t	1	

番号	品 名	材 質	寸 法	数量	処理・加工	記 事
----	-----	-----	-----	----	-------	-----

切 削 寸 法 公 差	基準寸法	中 級	三角法 単位 mm	客 先 名	図 名	スーパーチューブ25 (Uリング) (ノンアスパッキン仕様)
	6以下	±0.1				
尺 度	6を超え30以下	±0.2	A 4	検 図	承 認	図 番
	30を超え120以下	±0.3				
	120を超えるもの	±0.5				
1	設	製	山 口 写	図	17.04.05	HOT ホット株式会社
1	計	図	17.04.05			