

符号	年月日	改訂履歴	記印	検印

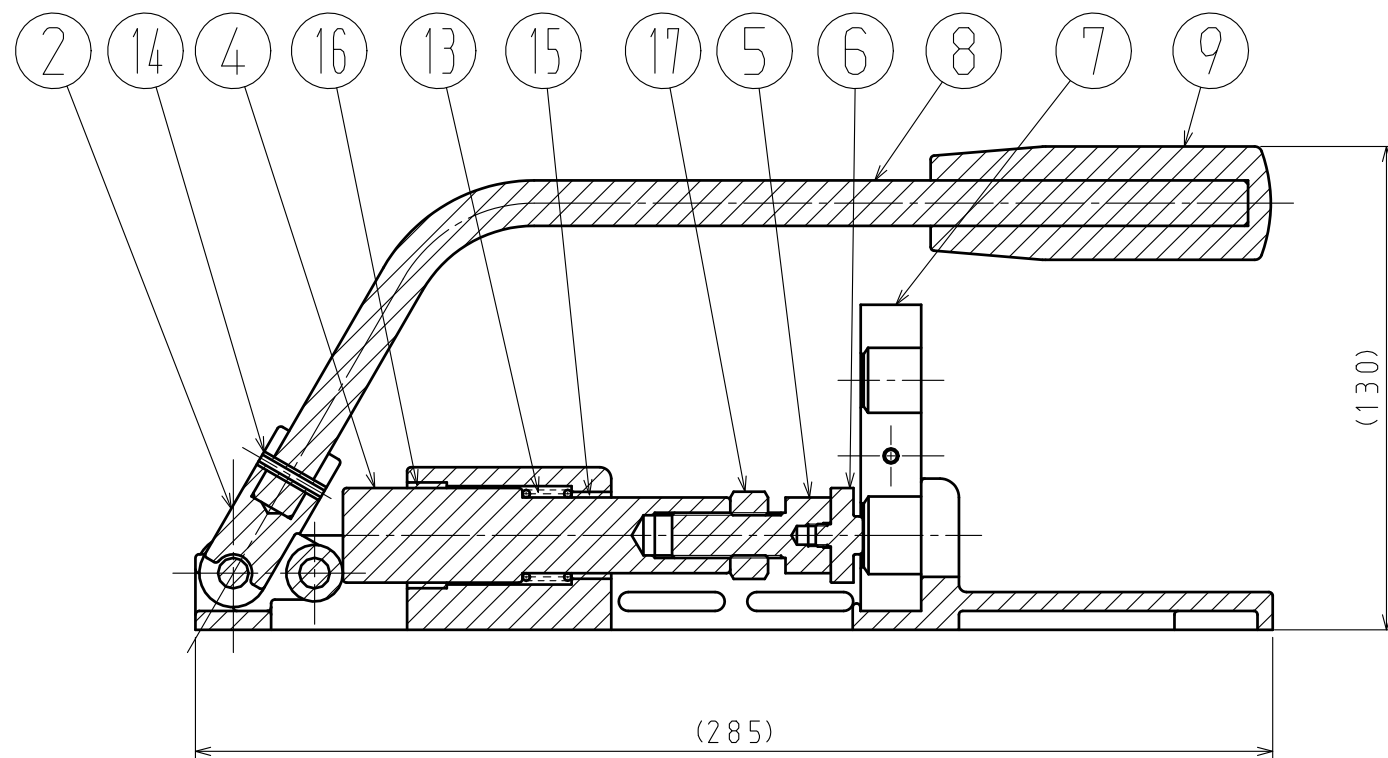
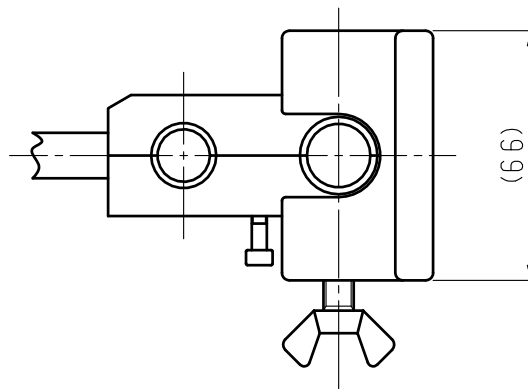
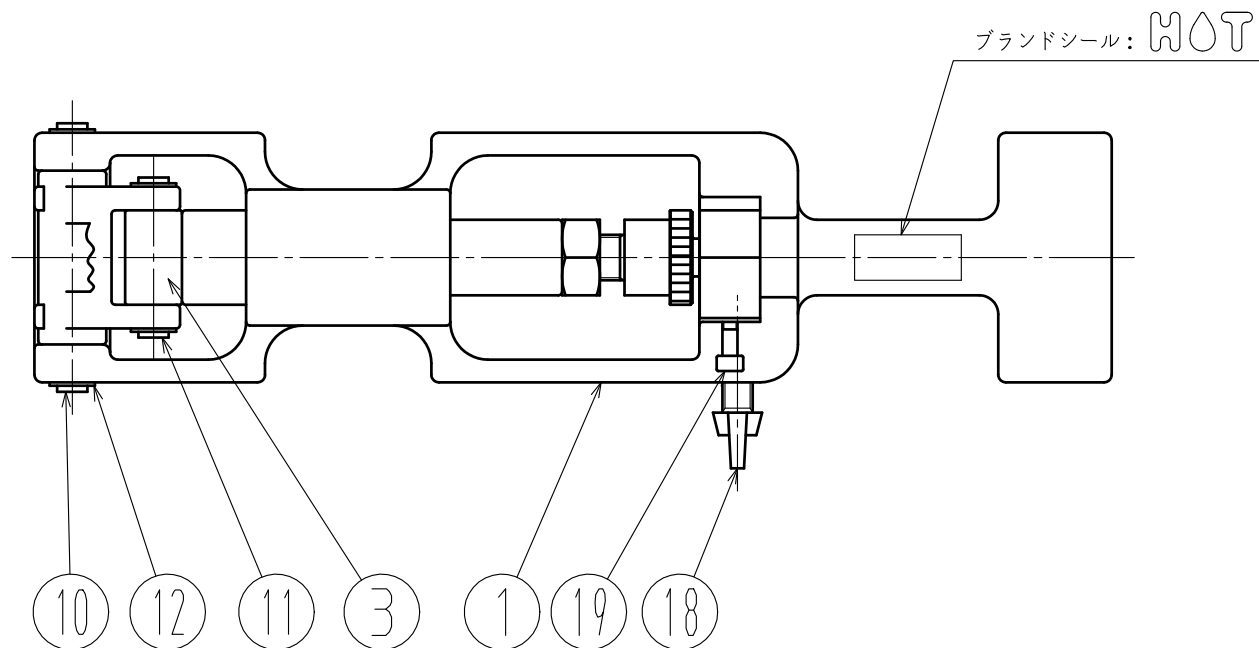

	セットプレート			1	Ep-Cu/Ni2b, Cr0.1r	同	梱
19	M4六角穴付ボルト (キャップボルト)			1	黒染め又はパーカー処理		
18	蝶ネジ			1			
17	ロックナット			1			
16	ドライブッシュ			1			
15	ドライブッシュ			1			
14	スプリングピン			1			
13	スプリング			1			
12	Eリング			4			
11	ピン (小)			1	Ep-Fe/Ni3b, Cr0.1r		
10	ピン (大)			1	Ep-Fe/Ni3b, Cr0.1r		
9	グリップ			1			
8	ハンドル			1	Ep-Fe/Ni3b, Cr0.1r		
7	フレキ用ホルダー			1set	Ep-Fe/Ni3b, Cr0.1r		
6	フレキ用アダプター			1	Ep-Fe/Ni3b, Cr0.1r		
5	調整ネジ			1	Ep-Fe/Ni3b, Cr0.1r		
4	シャフト			1	Ep-Fe/Ni3b, Cr0.1r		
3	コマ			1	Ep-Fe/Ni3b, Cr0.1r		
2	回転アーム			1			
1	本体			1			

番号	品名	材質	寸法	数量	処理・加工	記事
切削寸法公差	基準寸法 6以下 6を超え30以下 30を超え120以下 120を超えるもの	中級 ±0.1 ±0.2 ±0.3 ±0.5	三角法 単位mm A3	客先名	図名	カシメール
尺	1 設	製	山	写	図番	K1000
度	2 計	製	山	写	承認	HOT ホット株式会社
		図	24・08・01	図		