

符号	年 月 日	改 訂 履 歴	記 印	検 印

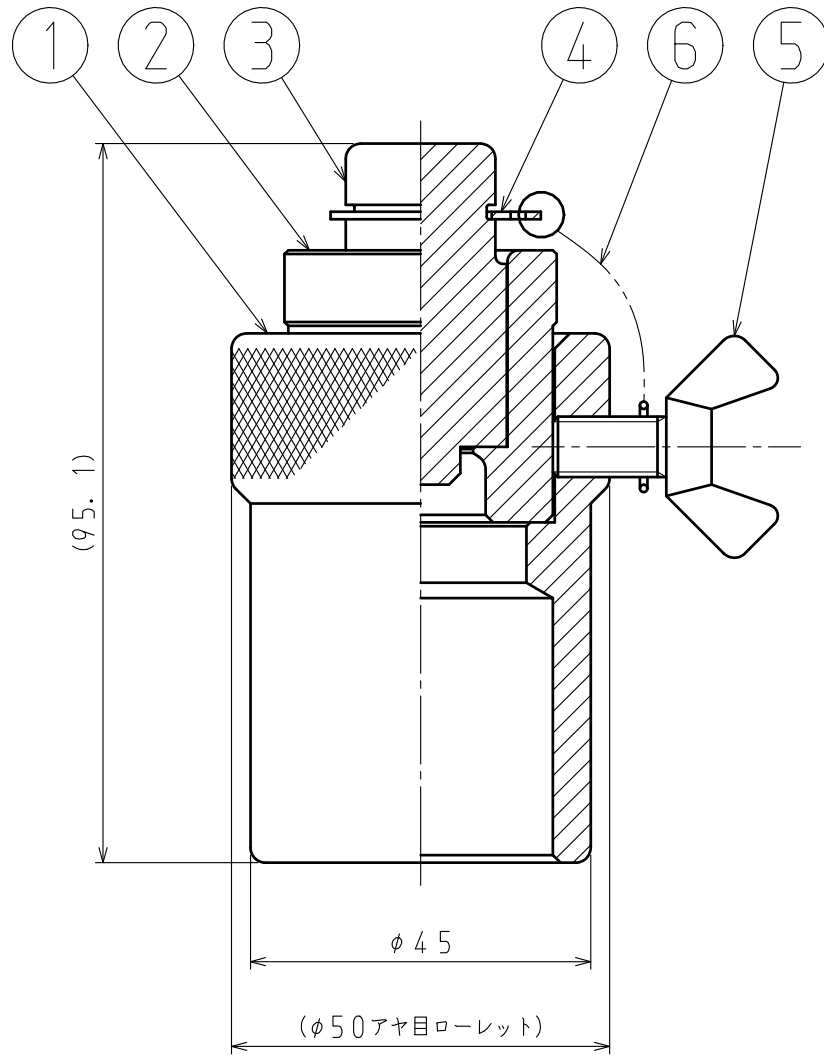

**記事**

1. 呼び20用は、割りガイドのみ異なり、処理はパーカー処理となる。

6	チェーン (両端リング付)			1	
5	蝶ネジ			1	Ep-Fe/Zn2
4	軸用C型止め輪			1	
3	ポンチ			1	ELp-Fe/Ni (90)-P5
2	割りガイド13			1組	ELp-Fe/Ni (90)-P5
	割りガイド20				パーカー処理
1	本体			1	Ep-Fe/Zn2

番号	品 名		材 質	寸 法	数量	処 理・加 工	記 事
切 削 寸 法 公 差	基準寸法	中 級	三角法	単位mm	客 先 名	図名	ハンマータイプ ツバ出し工具
	6以下	±0.1					
	6を超え30以下	±0.2					
	30を超え120以下	±0.3					
120を超えるもの	±0.5	A 4	検 図	承 認	図番	K1000 -4H -6H	
尺 度	1 設	製 山 口 写	図	24・08・01	図	HOT	ホット株式会社
	1 計	製 山 口 写					