

符号	年月日	改訂履歴	記印	検印

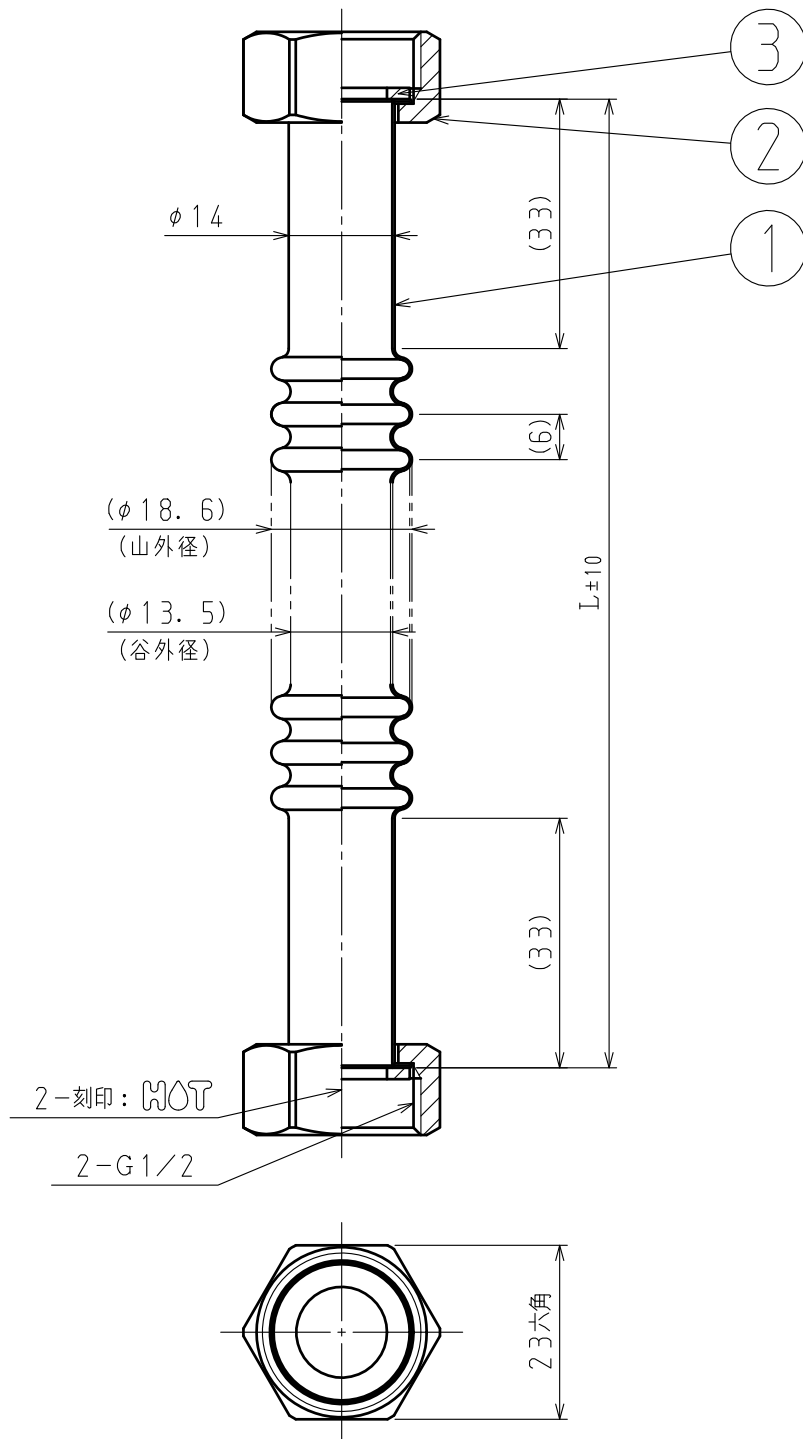

3	1/2 ノンアスパッキン	ノンアスベスト	φ18×φ12 ×1.5t	2		
2	1/2 ファンコイル用袋ナット	C3604BD	23六角	2	Ep-Cu/Ni2b, Cr0.1r	
1	フレキシブルチューブ	SUS304	0.3t	1		
番号	品名	材質	寸法	数量	処理・加工	記事

切 削 寸 法 公 差	基準寸法	中 級	三角法 単位mm	客 先 名	図 名	1/2 ファンコイル用チューブ
	6以下	±0.1				図 番
尺 度	6を超え30以下	±0.2	A 4	検 図	承 認	HOT ホット株式会社
	30を超え120以下	±0.3				
	120を超えるもの	±0.5				
	1 設	製	山 口 写			
	1 計	図	19・09・04 図			